

Van Cleef & Arpels

手巻きクォンティエムドセゾンムーブメント

1. 時刻を確認

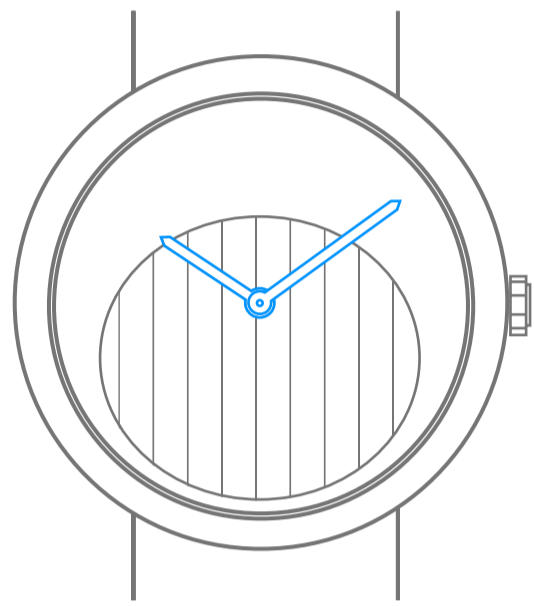

10:10

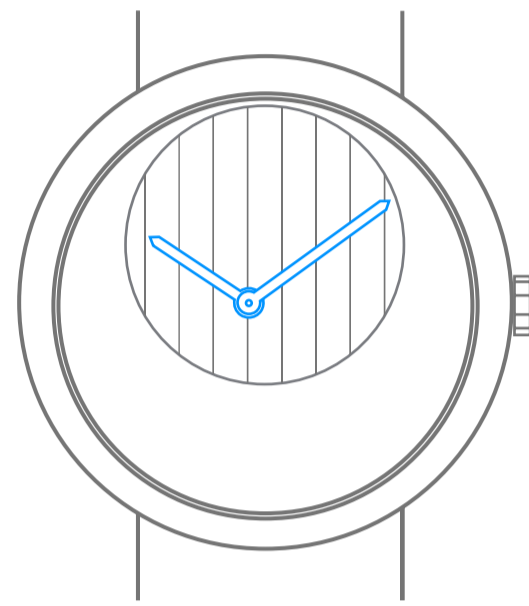

10:10

2. 時計を巻く

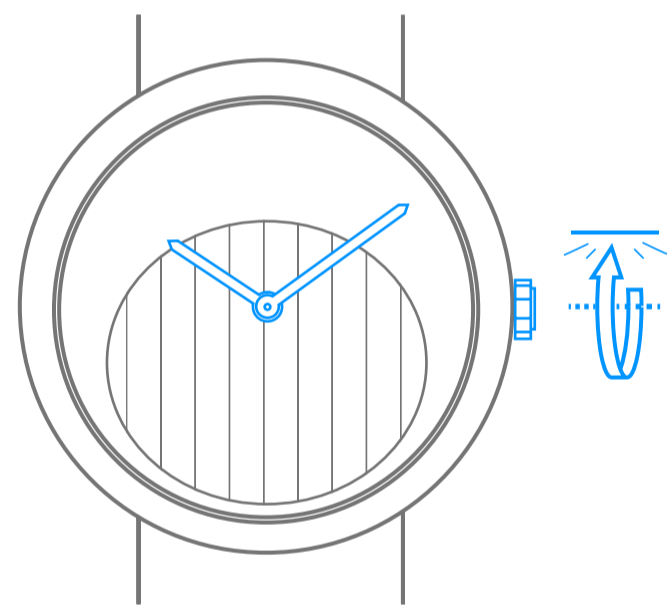

30時間
パワーリザーブ

ミッドナイト イン パリ

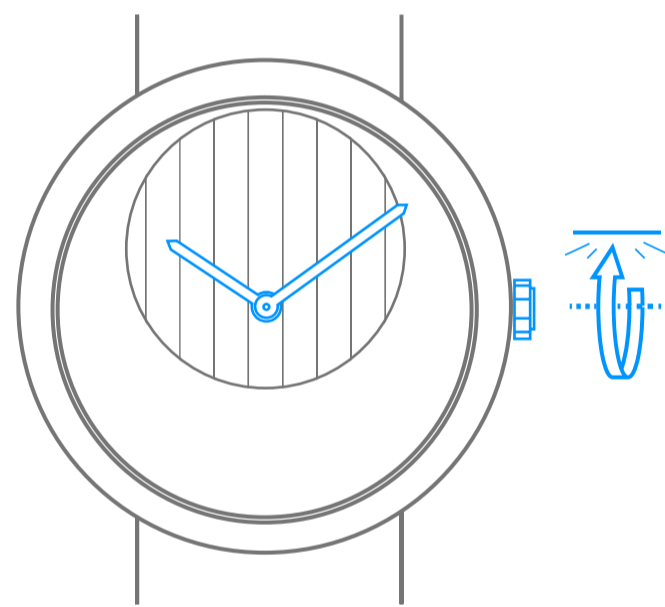

40時間
パワーリザーブ

レディ アーペル ユール フィラント®

3. ミッドナイト イン パリの日付を設定

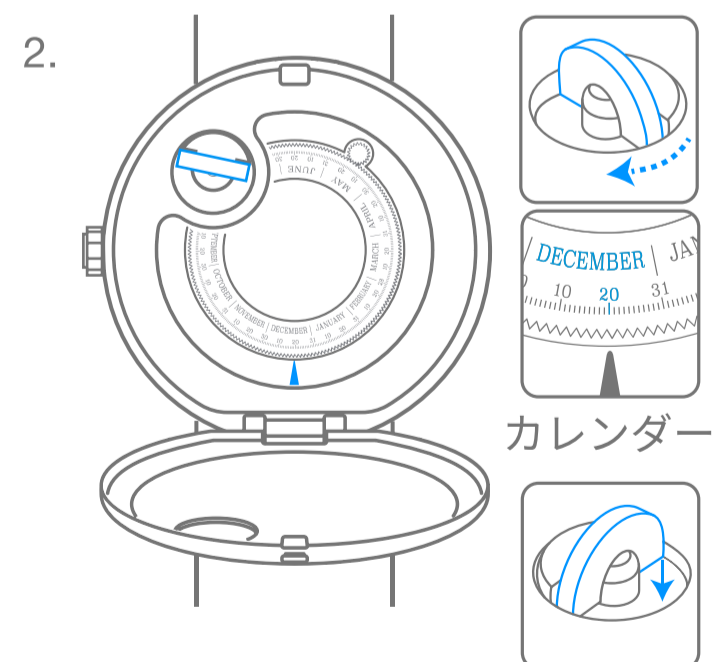
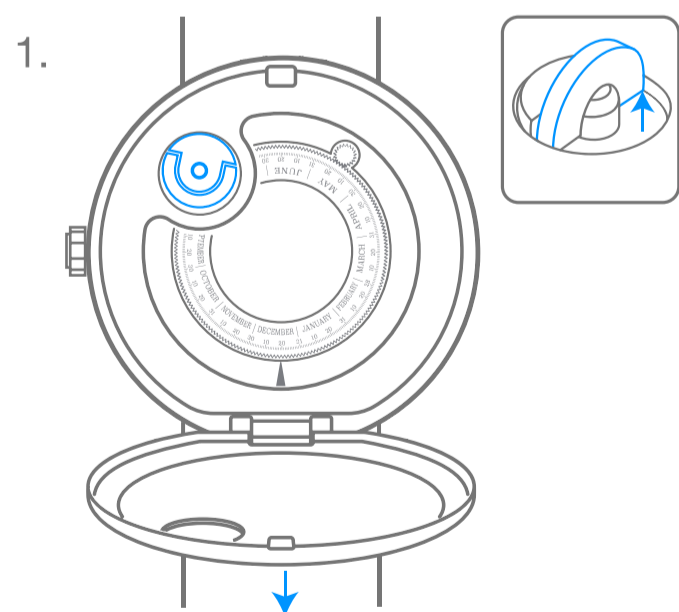

カレンダー

Van Cleef & Arpels

手巻きクォンティエムドセゾンムーブメント

4. レディ アーペルユール フィラントの日付を設定

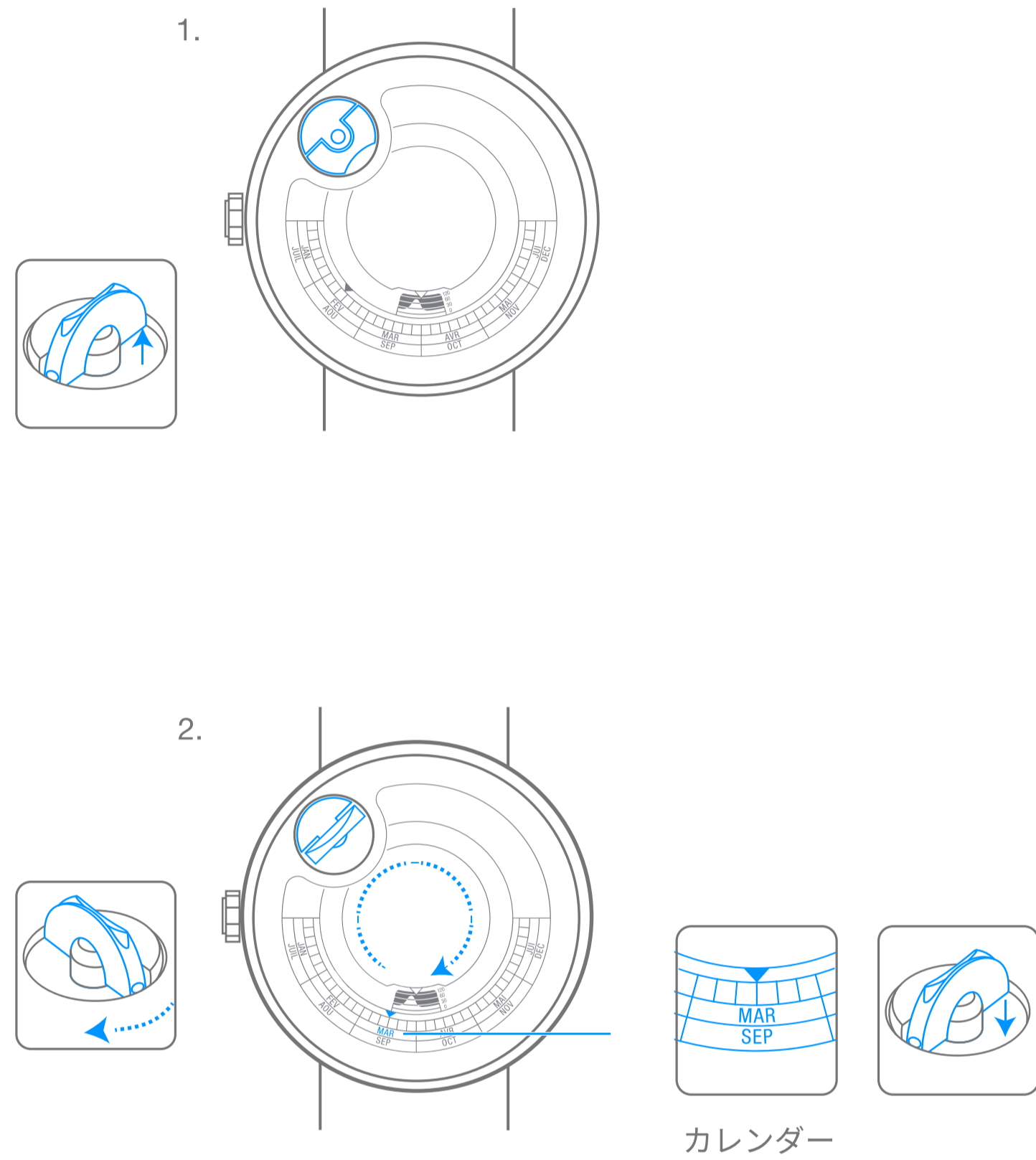

5. 時刻を設定

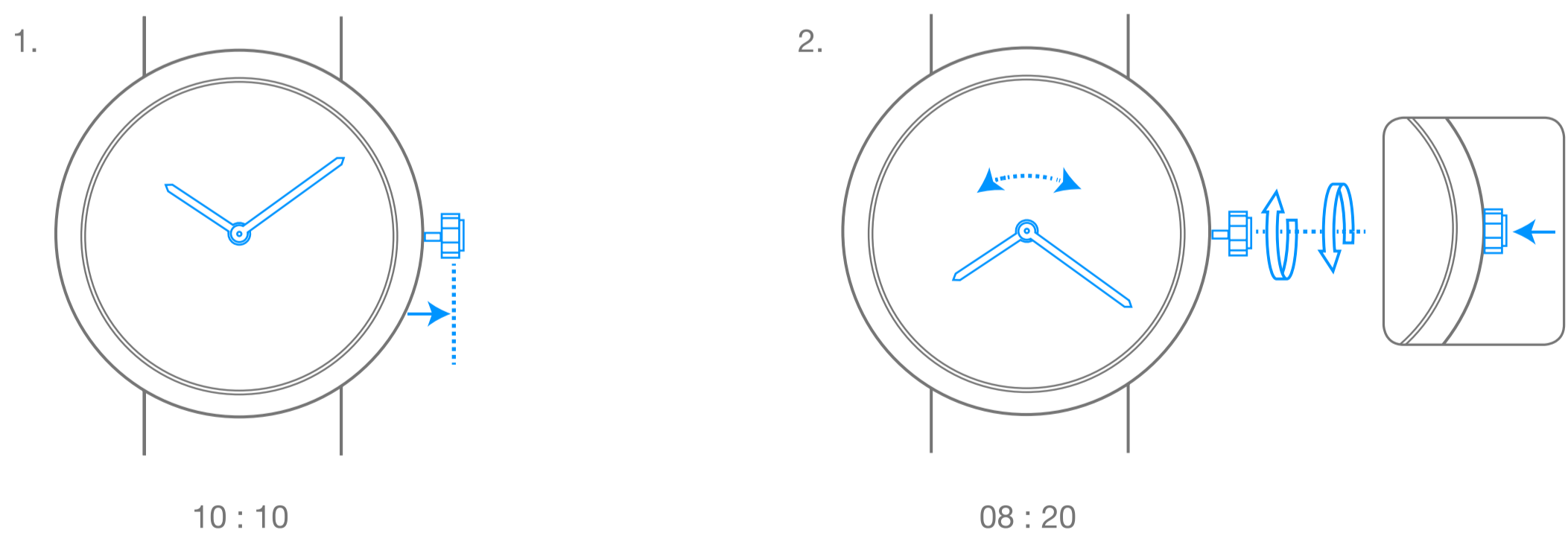

Van Cleef & Arpels

ピクトグラム

00時間
パワーリザーブ

お使いの時計のパワーリザーブ



時刻合わせは、アニメーションの終了後 30秒以上
待ってから行ってください

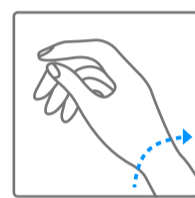

手首の動きによる、時計の自動巻き上げ



時計回りに回転

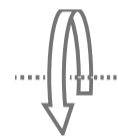

反時計回りに回転

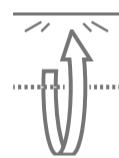

抵抗を感じるまで
時計回りに回転



抵抗を感じるまで
反時計回りに回転



ローカルタイム

ローカルタイム



セカンドタイムゾーン

選択した国の時間



高音



低音